



Notice d'installation et d'utilisation

Riva

Instruction manual
Instrukcja montażu i obsługi
Manual de instalación y de uso
Instruções de instalação e de utilização
Montage- und Bedienanleitung
Installatie- en gebruiksvorschriften

Radiateur sèche-serviettes

Electronic radiator - towel rail
Elektryczny Grzejnik Łazienkowy
Radiador seca toallas
Radiador seco-toalhas
Elektronischer Handtuchtrockner
Elektronische radiator voor handdoeken



Riva

Radiateur sèche-serviettes

Electronic radiator - towel rail
Elektryczny Grzejnik Łazienkowy
Radiador seca toallas
Radiador seco-toallas
Elektronischer Handtuchtrockner
Elektronische radiator voor handdoeken



Existe aussi en version cintrée

Riva (électrique et mixte avec soufflerie)

500 - 750 et 1000 Watts

Soufflerie de 1000 W disponible sur chaque puissance pour les modèles électriques et de série sur les modèles mixtes

Riva cintré (électrique)

500 et 750 Watts

Soufflerie de 1000 W disponible sur chaque puissance

Coloris
blanc



Vivrièrelec

CE



CAT.C

Classe II



IP 24



PRESENTATION DES DIFFERENTES VERSIONS DE SECHE-SERVIETTES

Suivant la version que vous avez acquise, les utilisations sont différentes:

Version tout électrique sans ventilateur

L'appareil fonctionne en été comme en hiver sur l'énergie électrique, le thermostat d'ambiance intégré au boîtier de commande régule l'appareil.

Version tout électrique avec ventilateur

L'appareil fonctionne en été comme en hiver sur l'énergie électrique, le thermostat d'ambiance intégré au boîtier de commande régule l'appareil.

Le ventilateur d'air chaud situé en bas de l'appareil permet d'augmenter rapidement la température de votre salle de bain.

Version mixte avec ventilateur

L'appareil peut être utilisé de deux façons différentes :

- *Sur l'énergie électrique* : période d'été quand le circuit de chauffage de votre chaudière est arrêté.
- *Sur le circuit de chauffage central* : période d'hiver quand le circuit de chauffage de votre chaudière fonctionne.

Le ventilateur d'air chaud situé en bas de l'appareil permet d'augmenter rapidement la température de votre salle de bain. Cette fonction est opérationnelle en utilisation électrique et chauffage central, elle est indépendante du mode de chauffage choisi.

L'appareil que vous venez d'acquérir a été soumis à de nombreux tests et contrôles afin d'en assurer la qualité. Nous vous remercions de ce choix et de votre confiance. Nous espérons qu'il vous apportera une entière satisfaction.

Quelques conseils:

- Lisez la notice avant de commencer l'installation de l'appareil.
- Coupez le courant avant toute intervention sur l'appareil et vérifiez la tension d'alimentation.
- Conservez la notice, même après l'installation de l'appareil.

Caractéristiques de l'appareil: (indiquées sur l'étiquette signalétique de l'appareil).

- CAT C : Appareil satisfaisant à la norme NF Electricité Performance.
- IP24 : Appareil protégé contre les projections d'eau.
- Classe II : Double isolation.

INSTALLATION DE L'APPAREIL

1) Où installer l'appareil ?

- Cet appareil a été conçu pour être installé dans un local résidentiel. Dans tout autre cas, veuillez consulter votre distributeur.
- L'installation doit être faite dans les règles de l'art et conforme aux normes en vigueur dans le pays d'installation (*NFC 15100 pour la France*).
- Respecter les distances minimales avec les obstacles pour l'emplacement de l'appareil.

Ne pas installer l'appareil:

- ⚡ Dans un courant d'air susceptible de perturber sa régulation (sous une Ventilation Mécanique centralisée, etc...).
- ⚡ Sous une prise de courant fixe.
- ⚡ Dans le volume I des salles de bains.
- ⚡ Dans le volume 2 si la manipulation des commandes est possible par une personne utilisant la douche ou la baignoire.

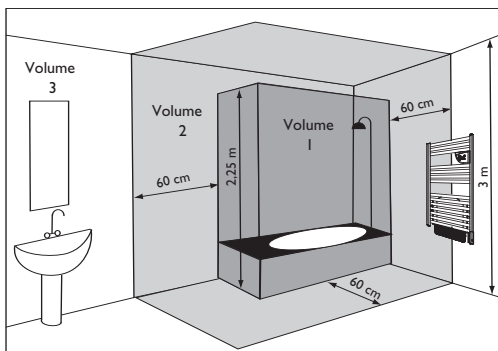

2) Comment installer l'appareil ?

Le gabarit de pose est imprimé sur l'emballage.

- 1/ Dégrafez les rabats du carton et positionnez-le contre le mur, rabat inférieur déplié posé sur le sol. Pointez (sans percer), à travers l'emballage, les trous de perçage, puis retirez l'emballage.
- 2/ Repérez soigneusement les points de perçage avec un crayon (dessinez une croix de 2 cm de large maximum).
- 3/ Percez les trous.
- 4/ Vissez et orientez les fourreaux (utilisez les rondelles sous chaque vis). Gardez accessibles les vis de blocage vers le haut.
- 5/ Vissez les plots sur les tubes sans les bloquer. Vérifiez leur positionnement en les mettant avec l'appareil dans les fourreaux. Une fois la position trouvée, bloquez les vis de chaque plot.
- 6/ Mettez l'appareil au mur dans les fourreaux. Vissez chacune des vis de blocage. Mettez les capuchons au bout des plots.

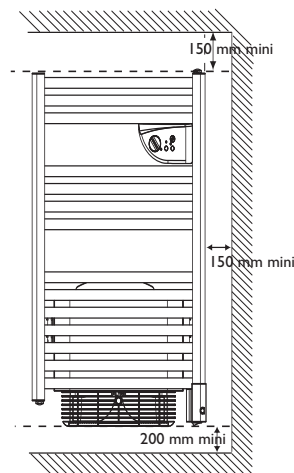

Puissances (W)	MODELES CLASSIQUE ET CINTRE			MODELES CLASSIQUE ET CINTRE VENTILO			MODELE MIXTE VENTILO		
	500	750	1000	500 +1000*	750 +1000*	1000 +1000*	500 +1000*	750 +1000*	1000 +1000*
Cote (A) pattes de fixation (mm)	656	1066	1599	451	861	1394	451	861	1394
Cote (B) pattes de fixation (mm)	400			386			386		

* : Puissance d'appoint ventilée.

Modèle classique sans ventilateur

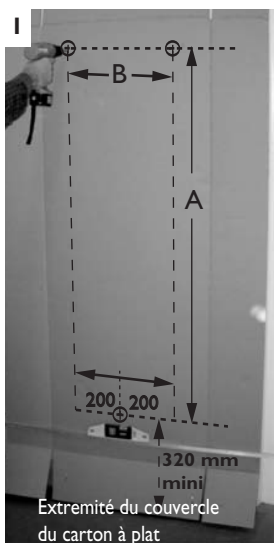

Modèle classique avec ventilateur
Modèle cintré avec et sans ventilateur

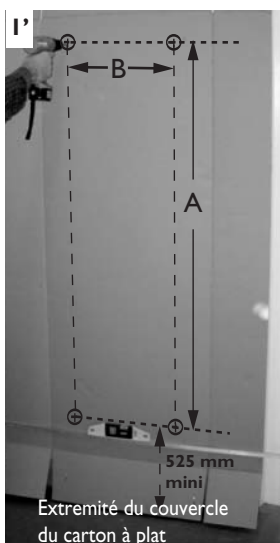

F

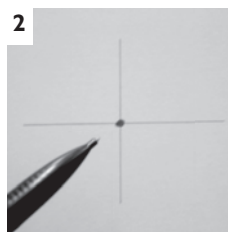

Nota: Les chevilles livrées avec l'appareil sont de type standard. En cas de support particulier, utilisez des chevilles adaptées.

3) Comment raccorder électriquement l'appareil ?

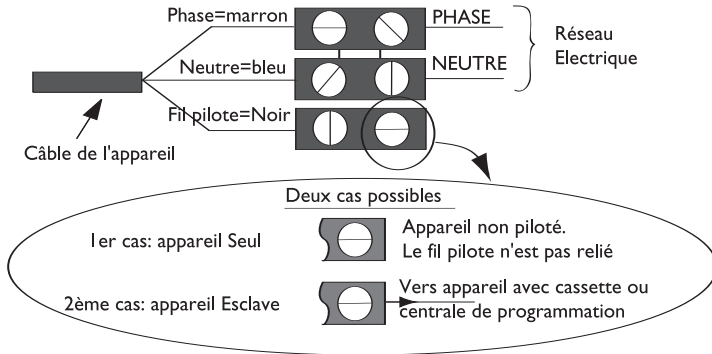

- L'appareil doit être alimenté en 230 V 50Hz.
- Le raccordement au secteur se fera à l'aide du câble de l'appareil par l'intermédiaire d'un boîtier de raccordement. Dans des locaux humides comme les salles d'eau et les cuisines, il faut installer le boîtier de raccordement au moins à 25 cm du sol. - L'installation doit être équipée d'un dispositif de coupure omnipolaire ayant une distance d'ouverture de contact d'au moins 3 mm.
- Le raccordement à la terre est interdit.

Ne pas brancher le fil pilote de l'appareil (noir) à la terre.

- Si le câble d'alimentation est endommagé, il doit être remplacé par le fabricant, son service après-vente ou une personne de qualification similaire afin d'éviter un danger.
- Si un appareil pilote ou piloté est protégé par un différentiel 30mA (ex : *salle de bain*), il est nécessaire de protéger l'alimentation du fil pilote sur ce différentiel.

4) Comment raccorder hydrauliquement la version mixte ?

Pour le raccordement eau chaude, la version mixte comporte 2 orifices taraudés 1/2 Gaz 15/21 F (piquages Entrée d'eau et Sortie d'eau) situés en bas.

Respectez le sens de circulation ainsi que les valeurs précisées sur le schéma ci-dessous.

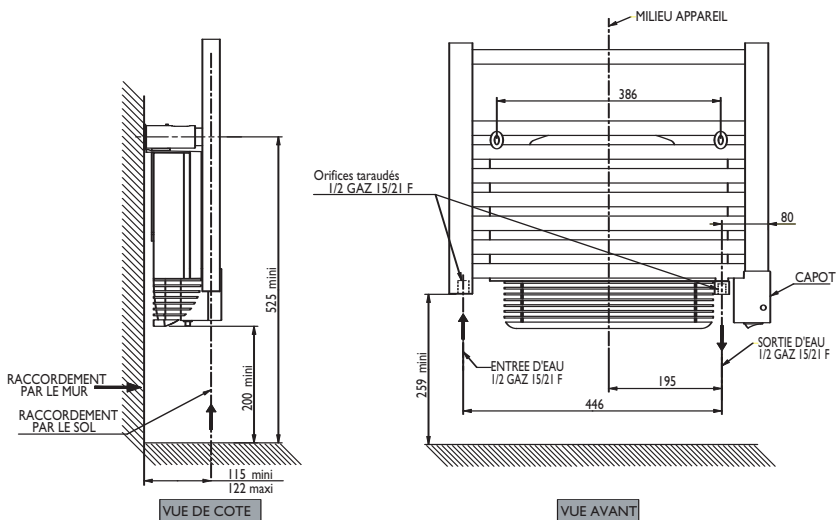







5) Programmation

L'appareil peut être commandé à distance si son fil pilote est raccordé à un appareil équipé d'un programmeur, à une centrale de programmation ou à un gestionnaire d'énergie.

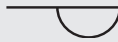
Tableau des ordres que l'appareil peut recevoir sur son fil pilote

(à mesurer entre le fil pilote et le neutre).

	CONFORT	ECO	HORS GEL	ARRET DU CHAUFFAGE DELESTAGE	CONFORT -1°C	CONFORT -2°C
SIGNAL A TRANSMETTRE						
MESURE ENTRE LE FIL PILOTE ET LE NEUTRE	0 Volt	230 Volt	-115 Volts négative	+115 Volts positive	230 Volts pendant 3 s	230 volts pendant 7 s

UTILISATION DE L'APPAREIL

CAS DES VERSIONS MIXTES AVEC VENTILATEUR

1) Description de la partie inférieure de l'appareil.



- A** Interrupteur permettant d'alimenter la résistance chauffante intégrée à l'appareil.
- B** Voyant permettant de visualiser l'alimentation ou non de la résistance chauffante (état de l'interrupteur A).
- C** Robinet d'alimentation permettant l'entrée de l'eau chaude du chauffage central. Il peut être thermostatique ou non suivant votre choix.
- D** Robinet de sortie de l'eau chaude.
- E** Capot inférieur.

La pression de service ne doit pas dépasser 4 bars.

2) Utilisation en électrique POSITION ETE: le circuit de chauffage central ne fonctionne pas. L'interrupteur **A** est sur la position I. Le voyant **B** est allumé, la résistance chauffante intégrée dans l'appareil est alimentée. Le robinet d'alimentation **C** doit être fermé. **Le robinet de retour chaudière D doit rester ouvert.**

3) Utilisation en chauffage central POSITION HIVER: le circuit de chauffage central fonctionne. L'interrupteur **A** est sur la position O. Le voyant **B** est éteint, la résistance chauffante intégrée dans l'appareil n'est pas alimentée. Le robinet d'alimentation **C** doit être ouvert. **Le robinet de retour chaudière D doit rester ouvert.**

Attention

Assurez-vous, grâce au purgeur situé en haut droite, que l'appareil est correctement rempli. Si, lorsque vous ouvrez le purgeur, l'eau ne sort pas régulièrement, appelez votre installateur.

Il est interdit de laisser l'interrupteur **A** sur la position **I** lorsque le robinet d'alimentation **C** est ouvert. Cet usage anormal entraîne l'annulation de la garantie.

L'utilisation de cet appareil sans eau entraînera la détérioration définitive de la résistance. Cet incident nécessitera impérativement son remplacement, non couvert par la garantie constructeur.

Le robinet de retour chaudière **D** doit impérativement rester ouvert. Même dans le cas de la position **ETE** pour permettre l'expansion du fluide dans le réseau afin d'éviter tout endommagement de l'appareil.

USAGE DU BOITIER DE COMMANDE

1) Description

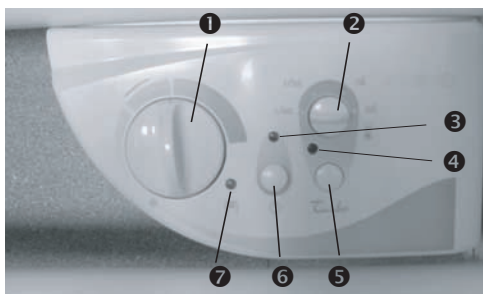

- ❶ Molette de température avec position Hors-Gel ❄️.
- ❷ Molette réglage durée TURBO 2h, 1h, 1/2h, 1/4h.
- ❸ Témoin de mise sous tension de l'appareil.
- ❹ Témoin de TURBO
- ❺ Commande du TURBO.
- ❻ Interrupteur Marche/Arrêt du chauffage.
- ❼ Témoin de Chauffe de la résistance.

2) Utilisation en électrique pour les versions:

- Tout électrique avec ou sans ventilateur.
- Mixtes avec ventilateur en position ETE.

2-1) Régler la température CONFORT

C'est la température souhaitée pendant l'occupation de la pièce.

a) Mettez l'interrupteur ❹ sur la position Marche, le témoin ❸ s'allume.

b) Alignez la molette ❶ avec le repère , le témoin ❷ s'allume si la température ambiante est inférieure à celle désirée.

Attendez quelques heures pour que la température se stabilise.

Si le réglage ne vous convient pas, ajustez la température souhaitée avec la molette ❶. Procédez progressivement en vous aidant des crans (*un cran à la fois*).

Le cycle de thermostat est de plusieurs minutes. Il peut arriver que le témoin de chauffe ne réagisse pas instantanément, mais uniquement au cycle suivant du thermostat.

2-2) Mode Hors Gel ❄️

C'est le mode qui permet de maintenir la température à environ 7°C dans la pièce lors d'une absence prolongée de la maison.

- a) Laissez l'interrupteur ❹ sur la position Marche.
- b) Réglez la molette ❶ sur ❄️.

2-3) Mode Turbo ⌚

C'est le mode qui permet d'augmenter rapidement la température de la pièce pendant la durée définie.

- *Sans ventilateur*: Mise en Marche Forcée de l'appareil (*sans régulation*).
- *Avec ventilateur*: Mise en Marche Forcée de l'appareil (*sans régulation*) et du ventilateur.

- Laissez l'interrupteur **6** sur la position Marche.
- Sélectionnez la durée du Turbo à l'aide de la molette **2**.
- Appuyez sur la commande **5**, les témoins **4** et **7** s'allument.
- Il est possible d'interrompre manuellement le mode TURBO avant la fin de la durée fixée. Pour cela, appuyez à nouveau sur la commande **5**.

NB: Pour un appareil piloté, seuls les ordres Arrêt du chauffage et Hors Gel sont prioritaires lorsque le mode TURBO est actionné (*les autres ordres sont inopérants*).

3) Utilisation en chauffage central pour les versions:

- *mixtes avec ventilateur en position HIVER.*

- Mettez l'interrupteur **6** sur la position Marche, le témoin **3** s'allume.
- Positionnez la molette de température **1** sur Hors gel.

Mode Turbo ⌚ (voir paragraphe 2-3)

Ce mode permet de mettre en Marche Forcée le ventilateur de l'appareil. L'appareil, lui, continue de fonctionner sur le circuit de chauffage central.

Reprenez les éléments de a) à d).

NB: Le réglage de la température de l'appareil se fait au moyen du robinet C (*thermostatique ou non*).

4) Comment bloquer la molette ou limiter la plage d'utilisation.

Il est possible de bloquer la molette **1** ou de limiter son utilisation pour empêcher les manipulations intempêtes de l'appareil (*enfants...*).

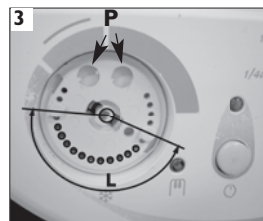
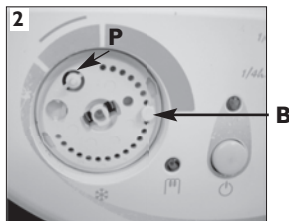

1- Blocage de la molette:

- Mettez la molette dans la position souhaitée.
- Dégagez à l'aide d'un tournevis plat de petite taille le bouchon de la molette (1).
- Détachez un pion **P** de son support à l'aide d'un outil coupant.
- Positionnez le pion **P** dans l'alignement de la flèche **B** (2).
- Remettez le bouchon.

2- Limitation de la plage d'utilisation de la molette:



- Dégagez à l'aide d'un tournevis plat de petite taille le bouchon de la molette (1).
- Détachez les deux pions **P** de leur support à l'aide d'un outil coupant.
- Positionnez les deux pions **P** à chaque extrémité de la plage d'utilisation souhaitée (3).
- Remettez le bouchon.

F

MISE EN GARDE

- Le remplissage des appareils mixtes doit impérativement se faire à l'aide du circuit eau chaude afin de laisser le fluide s'expanser dans le circuit chauffage.
- Cet appareil n'est pas prévu pour être utilisé par des personnes (*y compris les enfants*) dont les capacités physiques, sensorielles ou mentales sont réduites, ou des personnes dénuées d'expérience ou de connaissance, sauf si elles ont pu bénéficier, par l'intermédiaire d'une personne responsable de leur sécurité, d'une surveillance ou d'instructions préalables concernant l'utilisation de l'appareil.
- Pour éviter tout danger pour les très jeunes enfants, il est recommandé d'installer cet appareil de façon telle que le barreau chauffant le plus bas soit au moins 600 mm au-dessus du sol.
- Pour des raisons de sécurité, il est formellement interdit de re-remplir les appareils non mixtes. En cas de besoin, contactez le service après-vente du fabricant ou un professionnel qualifié.
- Toutes interventions sur les parties électriques doivent être effectuées par un professionnel qualifié.
- Veillez à ne pas introduire d'objets ou du papier dans l'appareil.
- A la première mise en chauffe, une légère odeur peut apparaître correspondant à l'évacuation des éventuelles traces liées à la fabrication de l'appareil.
- Le boîtier peut être chaud, même à l'arrêt.

CONSEILS D'UTILISATION

- Lorsque vous aérez la pièce, coupez l'appareil en mettant l'interrupteur  sur la position d'arrêt du chauffage.
- Si vous vous absentez pendant plusieurs heures, pensez à baisser la température.
Absence de: **Moins de 24 heures** : ne pas toucher aux commandes.
Plus de 24 heures ou l'été : mettez la molette de température sur  .

ENTRETIEN

- Pour conserver les performances de l'appareil, il est nécessaire, environ deux fois par an, d'effectuer son dépoussiérage. **Ne jamais utiliser de produits abrasifs.**
- Pour les modèles avec ventilateur, nettoyez avec un aspirateur les grilles d'entrée et de sortie d'air, ainsi que le filtre (*se reporter au paragraphe Filtre*).

EN CAS DE PROBLÈME

Problèmes rencontrés	Vérifications à faire
L'appareil ne chauffe pas	<ul style="list-style-type: none"> - Assurez-vous que les disjoncteurs de l'installation sont enclenchés, ou bien que le délesteur (<i>si vous en avez un</i>) n'a pas coupé l'alimentation de l'appareil. - Vérifiez la température de l'air de la pièce. - Eteignez, puis rallumez votre chauffage (<i>Interrupteur 6</i>): <ul style="list-style-type: none"> • Si le témoin 7 clignote 3 fois : la sonde de mesure est détériorée. Consultez votre électricien pour procéder à son remplacement. • Si le témoin 7 clignote 5 fois : votre appareil est alimenté en surtension. Veuillez couper l'alimentation de l'appareil (<i>fusible, disjoncteur...</i>) et contacter votre électricien.
L'appareil chauffe tout le temps	<ul style="list-style-type: none"> - Vérifiez que l'appareil n'est pas situé dans un courant d'air ou que le réglage de température n'a pas été modifié.
Les derniers éléments hauts et bas sont plus tièdes que le reste de l'appareil	<ul style="list-style-type: none"> - Pour le haut, les éléments supérieurs ne sont pas complètement remplis pour permettre la dilatation du fluide thermodynamique. Ils se réchauffent seulement par conduction. - Pour le bas, les éléments canalisent le retour du fluide qui a transmis sa chaleur.
Le ventilateur s'arrête prématurément	<ul style="list-style-type: none"> - Vérifiez que les grilles d'entrée et de sortie d'air ne sont pas obstruées. Procédez à leur nettoyage si c'était le cas (<i>se reporter au paragraphe Filtre anti-poussière</i>). - Vérifiez que la température de la pièce n'a pas atteint un niveau trop élevé. Dans ce cas, l'arrêt du ventilateur est normal. Attendez simplement que la température ambiante diminue avant de réutiliser le mode Turbo. - Si votre habitation est située à plus de 1000 m d'altitude, l'air étant moins dense, il peut provoquer une élévation plus rapide de la température de la pièce. Ce problème risque donc de se reproduire (<i>sans gravité sur la durée de vie des composants de l'appareil</i>). <p>Dans tous les cas, pour redémarrer l'appareil, suivez la procédure suivante:</p> <ul style="list-style-type: none"> • Arrêtez le chauffage (<i>interrupteur 6</i>). • Attendez au moins 10 minutes. • Remettez le chauffage en Marche (<i>interrupteur 6</i>).



Les appareils munis de ce symbole ne doivent pas être mis avec les ordures ménagères, mais doivent être collectés séparément et recyclés.

La collecte et le recyclage des produits en fin de vie doivent être effectués selon les dispositions et les décrets locaux.

Filtre Anti-Poussière

(pour modèle équipé d'un ventilateur)

Le ventilateur est équipé d'un filtre anti-poussière qui, lorsqu'il est saturé, peut provoquer son arrêt (voyant rouge allumé sous l'appareil). Pour une meilleure utilisation, nettoyez votre filtre régulièrement en suivant les instructions:

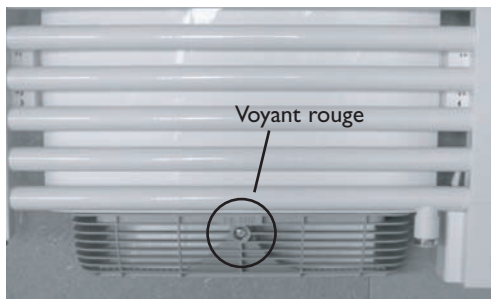

1. Eteignez le chauffage.



2. Tirez le filtre situé à l'arrière de l'appareil.



3. Nettoyez le filtre.

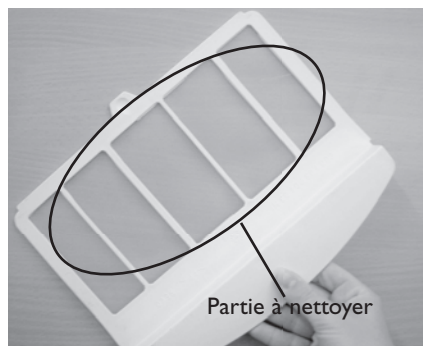

4. Remettez le filtre en place.



5. Attendez 10 minutes avant la remise en marche du chauffage.

Ces instructions figurent sur le ventilateur sous la forme suivante:



The device you have just purchased was submitted to many tests and checks ensuring its quality. We thank you for your choice and trust. We hope you will be fully satisfied.

A few recommendations:

Read the instructions before installing the device.

Power the device off before intervening on it, and check the power supply voltage.

Store the instructions, even after installing the device.

Characteristics of the device: (shown on the machine's information label)

Cat C : Device complying with NF standard Electricity Performance

IP24 : Device protected against water projections.

Classe II : Dual insulation.



INSTALLING THE DEVICE

1) Location of the device

- This device was designed to be installed in residential premises. In any other case, please call your distributor.
- Installation must comply with the standards currently enforced in the country of use.
- Locate the heater within minimum distances from obstacles.

Do not install the device :

↳ In a draft likely to affect its control (under centralised mechanical ventilation, etc...).

↳ Under a fixed mains outlet.

↳ Inside zones 0 and I in bathrooms.

The device is to be installed so that switches and other controls cannot be touched by a person in the bath or shower, except in the UK where IEE Regulations 701.512.2 and 701.512.3 apply. These allow the use of IP24 rated products and their integral controls in Zone 2 and outside zones.

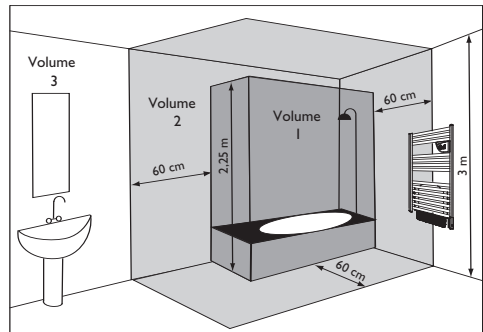

2) How to install the device

The installation template is printed on the packaging.

- 1/ Unfasten the carton's flaps and place it against the wall with the lower flap folded back and resting flat on the floor. Prick out the four drill holes through the packaging (without drilling) and then remove the packaging.
- 2/ Carefully mark the drilling points with a pencil (draw a cross, 2 cm wide).
- 3/ Drill the holes.
- 4/ Screw on and orient the sleeve in place. Fit the screws with the washers provided.
- 5/ Screw the pins on the tubes without locking them. Check they are correctly positioned by inserting them in the sleeves, with the device. After finding the right position, tighten the screws on each pin.
- 6/ Place the device on the wall, in the sleeves. Tighten all the locking screws. Fit the caps on the ends of the pins.

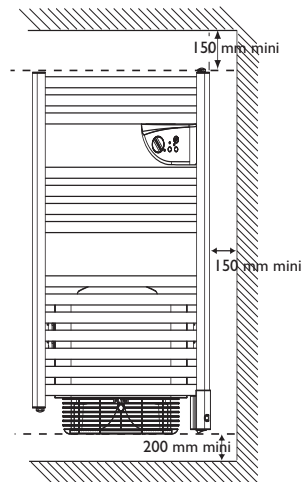

GB

Power (W)	TRADITIONAL AND CURVED MODELS			TRADITIONAL AND CURVED MODELS WITH FAN			MODEL WITH FAN		
	500	750	1000	500 +1000	750 +1000	1000 +1000	500 +1000	750 +1000	1000 +1000
Measurement (A) for fitting lugs (mm)	656	1066	1599	451	861	1394	451	861	1394
Measurement (B) for fitting lugs (mm)	400			386			386		

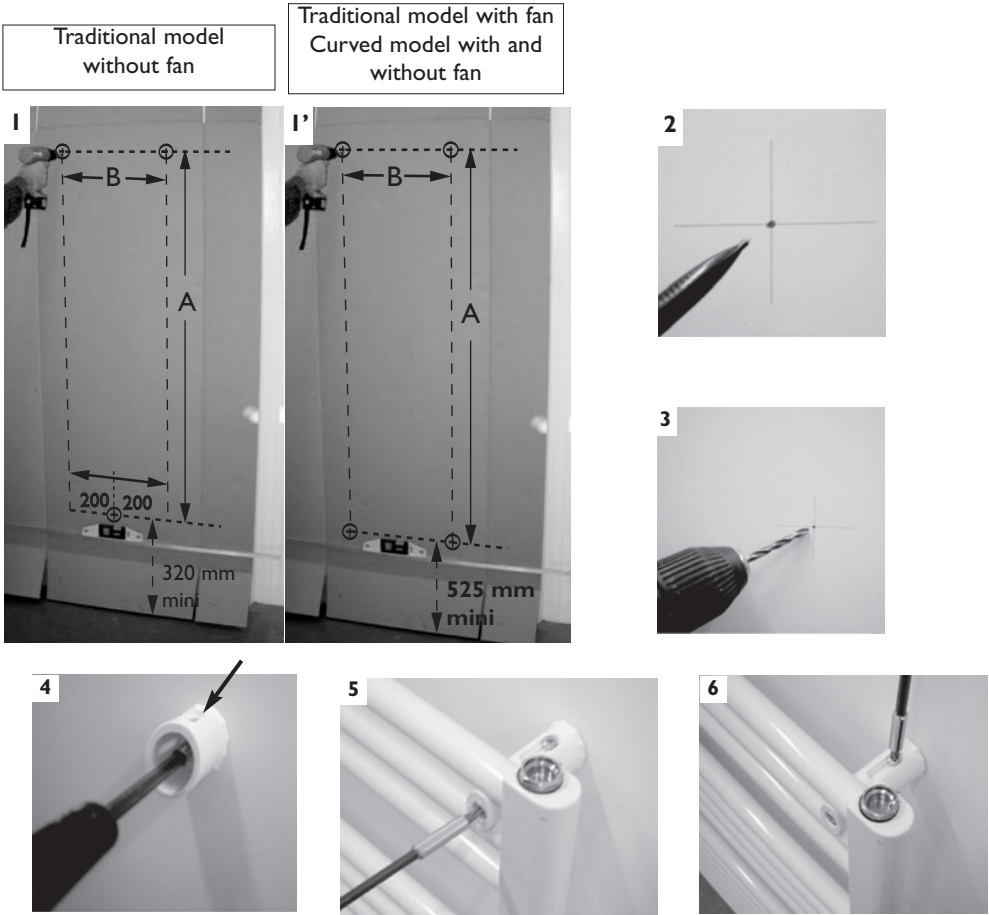

Note: The pins supplied with the device are of the standard type. In case of a particular stand, use appropriate pins.

3) Connecting the device

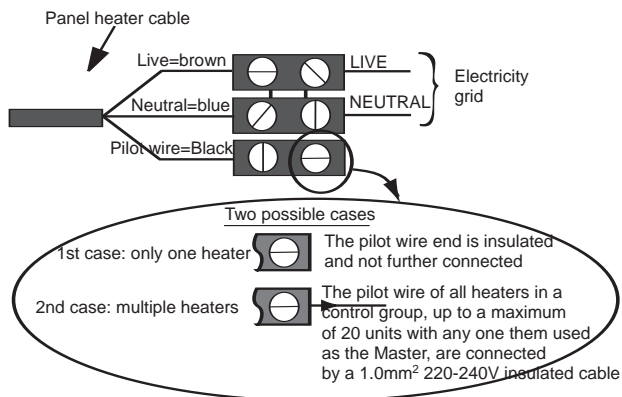

- The device must be supplied with 230V, 50Hz.
- Mains connection must be ensured using the 3-wire cable factory fitted to the heater, through a connecting box. In damp premises, such as bathrooms and kitchens, install the connecting box at least 25cm from the ground..
- The installation must comply with local national regulation. If in doubt, ask the national Atlantic distributor.
- Ground connection is forbidden. **Do not connect the pilot wire (black) to ground.**
- If power cable is damaged or too short, to avoid any danger it must be replaced by a qualified electrician using special tools.
- If a heater pilots or is piloted by a 30mA differential (e.g. *bathroom*), the pilot wire supply must be protected on this differential.

4) How to connect the mixed version to the water system ?

For the connection of hot water, the mixed version comprises 2 threaded ports 1/2 gas 15/21 F situated at the base, as well as a purge with adjustable spray on the top on the right. Follow the flow direction as well as the figures stipulated on the diagram below.

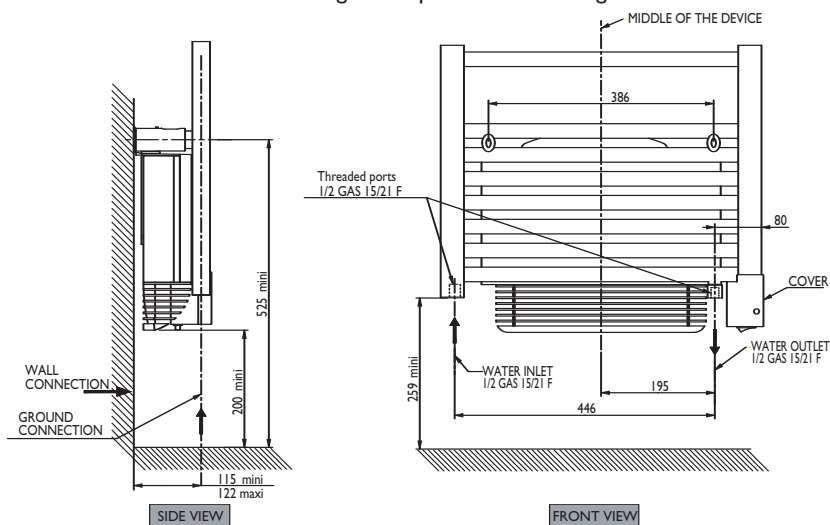





5) Programming

The device can be controlled remotely if its pilot wire is connected to a device fitted with a programmer, a programming unit or an energy management unit.

Chart indicating the orders the device can receive over its pilot wire

(to be measured between the pilot wire and the neutral).

Orders received	Current absent	Full wave 230V	Negative half wave -115V	Positive half wave +115V
Ref/neutral oscilloscope				
Mode achieved	COMFORT	ECO	STANDBY	STOP HEATING LOAD SHEDDING

USING THE DEVICE

CASE OF THE MIXED VERSIONS WITH FAN

1) Description of the lower part of the device.



- A** Switch to control the heating resistor incorporated in the device.
- B** Indicator light to check the operating status of your device.
- C** Supply tap to allow inlet of hot water from the central heating. This can be thermostatically controlled or not depending on your choice.
- D** Boiler return tap to allow the hot water to leave the central heating.
- E** Lower cover.

Service pressure must not exceed 4 bar.

2) Use on electricity **SUMMER SETTING**: the central heating circuit is not working.

A switch is on I. The **B** indicator light is ON, the heating resistor incorporated in the device is supplied. The supply tap **C** must be closed. **The boiler return tap D must remain open.**

3) Use on central heating **WINTER SETTING**: the central heating circuit is working.

A switch is on O. The **B** indicator light is OFF, the heating resistor incorporated in the device is not supplied. The supply tap **C** must be open. **The boiler return tap D must remain open.**

WARNING

Using the bleeder, make sure that the device is correctly filled. If, when you open the bleeder, the water does not flow regularly, please contact your fitter.

It is forbidden to leave A switch on I when the supply tap C is open. This abnormal use causes cancellation of the warranty.

The use of this device without water would lead to the definitive deterioration of the resistor. This incident would definitely require its replacement, which is not covered by the Maker's guarantee.

The boiler return tap D must obligatorily remain open, even in the case of the SUMMER SETTING in order to allow expansion of the fluid in the circuit so as to avoid any damage to the device.

USE OF THE CONTROL BOX

1) Description of the control panel

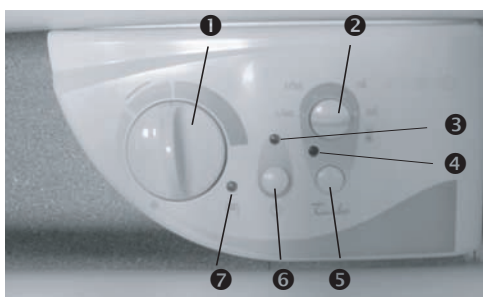

- 1 Temperature setting knob with Hors Gel position and ability to restrict the range.
- 2 Time adjustment knob TURBO 1/4h, 1/2h, 1h, 2h.
- 3 Power On indicator
- 4 TURBO indicator
- 5 TURBO control
- 6 Heating ON/OFF switch
- 7 Heating indicator

2) Use on electricity for versions:

- All electric with or without fan.
- Mixed with fan in SUMMER position.

2-1) Setting the CONFORT temperature

It is the temperature desired when the room is occupied.

- a) Set the switch to 6 to the ON position, the 3 indicator lights.
- b) Align the toothed screw 1 with the marking : the indicator light 7 illuminates if the temperature is less than desired.

Wait a few hours for the temperature to stabilise.

If the temperature setting does not suit you, adjust it using the adjusting screw 1. Proceed step-by-step using the notches (*one notch at a time*).

The thermostat's cycle takes several minutes. It is possible that the heating indicator may not react instantaneously, but instead only on the next thermostat cycle.

2-2) Standby (Hors Gel) Mode ❄️

It is the mode enabling to maintain a temperature of approximately 7°C in the room in case of prolonged absence from the house.

- a) Leave switch 6 on the Marche position.
- b) Set the knob 1 to ❄️.

GB

2-3) Turbo mode ⌚

It is the mode enabling to set the device into Forced Operation, ensuring prompt temperature increase in the room over the time defined (*maximum power for conventional models and fan activation point for models with ventilating fan*).

- Leave the switch **6** on the Marche position.
- Select the time for the Turbo using the knob **2**.
- Press the command **5**, the indicators **4** and **7** light.
- The TURBO mode can be interrupted manually before the end of the time set. In order to do this, press the command **5** again.

NB: For piloted devices, only the heating stop and frost setting instructions are prioritised when TURBO mode is activated (*the other instructions are inoperative*).

3) Use on central heating for versions mixed with fan in WINTER position.

- Place the switch **6** on the ON position, the indicator **3** lights up.
- Place the temperature knob **1** on frost-free.

Turbo mode ⌚ (see paragraph 2-3)

Repeat elements a) to d).

NB: The temperature adjustment of the device is made using the tap C (*thermostatic or not*).

4) Locking commands

It is possible to lock the knob **1** or restrict its use, preventing untimely handling of the device (*children...*).

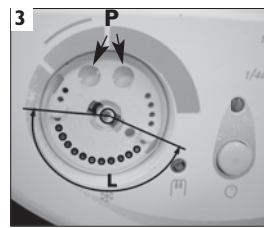
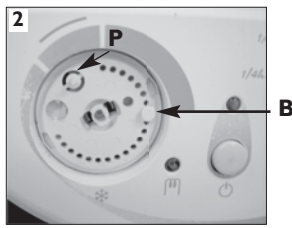

1- Locking the knob:

- Set the knob to the position required.
- Using a small-size flat-blade screwdriver, pull the knob's cap (1).
- Detach pin **P** from its stand using a cutting tool.
- Set pin **P** in the alignment of arrow **B** (2).
- Refit the cap.

2- Limitation of the knob's use range:

- Using a small-size flat-blade screwdriver, pull the knob's cap (1).
- Remove the two **P** pins from their stand using a cutting tool.
- Position the two **P** pins at each end of the operating range desired (3).
- Refit the cap.

IN CASE OF PROBLEM

Problem	Check
The device does not heat	<ul style="list-style-type: none"> - Check that the premise circuit breakers are triggered or that the shedder (<i>if you have one</i>) has not interrupted the device's power supply. - Check the air temperature in the room. - Switch the heating off, then back on (ⓐ switch): <ul style="list-style-type: none"> • If the ⓑ indicator blinks 3 times: the measurement probe is damaged. Call your electrician to ensure its replacement. • If the ⓑ indicator blinks 5 times: power surge in device supply. Power off the device (<i>fuse, circuit breaker...</i>), and call your electrician.
The heating device heats constantly	<ul style="list-style-type: none"> - Check that the device is not located in a draft or that the temperature setting has not been altered.
The last elements top and bottom are cooler than the rest of the device	<ul style="list-style-type: none"> - At the top, the upper elements are not completely filled to allow for expansion of the thermodynamic fluid. They heat up only by conduction. - At the bottom, the elements convey the fluid return, which has transmitted its heat.
The fan stops prematurely	<ul style="list-style-type: none"> - Check that the air inlet grills are not blocked. Proceed to clean them if necessary (<i>refer to the Filter paragraph</i>). - Check that the room temperature has not reached too high a level. In this case, fan stoppage is normal. Just wait for the ambient temperature to drop before reusing the Turbo mode. - If you live at an altitude of more than 1000m, because the air is less dense this may cause the item to rise in temperature more quickly. This may therefore become a repetitive problem (<i>without having any major effect on the service life of the machine's components</i>). <p>In all cases, follow the procedure below to restart the machine:</p> <ul style="list-style-type: none"> • Switch off the heating (switch ⓐ). • Wait at least 10 minutes • Restart the heating (switch ⓑ).

Antidust filter

(model fitted with a fan)

The fan is fitted with an antidust filter which, when clogged, can result in its stoppage (red indicator lit on the device).

For better use, clean your filter regularly, according to the following instructions:

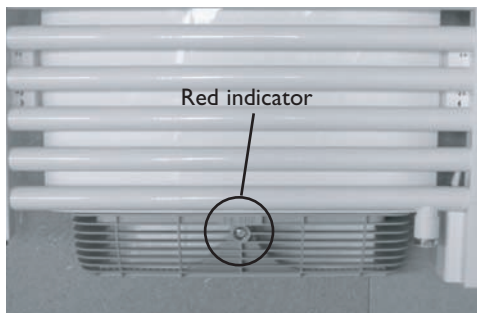

1. Power off the heating.



2. Extract the filter from the back of the machine.



3. Clean the filter.

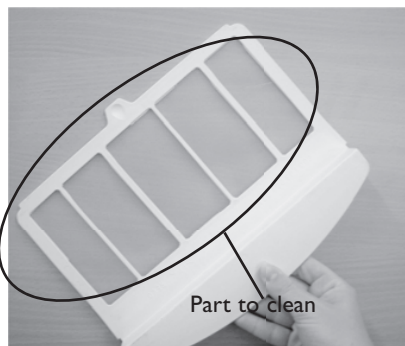

4. Refit the filter.



5. Wait 10 minutes before restarting the heating.

These instructions are shown on the fan in the following form:



GB

WARRANTY CONDITIONS

KEEP THIS DOCUMENT IN A SAFE PLACE

(To be presented by the user only in the event of a claim)

- The guarantee period is two years from the date of installation or purchase and may not exceed 30 months from the date of manufacture in the absence of a receipt.
- The guarantee covers the replacement and supply of components recognised as being defective, excluding any damages or interest.
- The user is responsible for any labour or transport costs.
- The guarantee does not cover any damage arising from improper installation, abnormal use or non-observance of the requirements of the said instructions for installation and use .
- The stipulations of the present guarantee conditions do not exclude any of the purchaser's legal rights of guarantee against faults or hidden defects, which are applicable in all cases under the stipulations of Articles 1641 of the Civil Code.
- Present this certificate to your distributor or installer only in the event of a claim, together with your purchase invoice.

TYPE OF DEVICE*:
SERIAL NUMBER*:
CUSTOMER'S NAME AND ADDRESS:
.....
.....

*This information can be found on the information plate situated on the left-hand side of the device.

ATLANTIC INTERNATIONAL
Phone: (33) 146836000
Fax: (33) 146836001

Garantie

Document à conserver par l'utilisateur

(à présenter uniquement en cas de réclamation)

La durée de garantie est de deux ans à compter de la date d'installation ou d'achat et ne saurait excéder 30 mois à partir de la date de fabrication en l'absence de justificatif.

La garantie s'applique en France uniquement.

Thermor-Pacific assure l'échange ou la fourniture des pièces reconnues défectueuses à l'exclusion de tous dommages et intérêts.

Les frais de main d'œuvre, de déplacement et de transport sont à la charge de l'utilisateur.

Les détériorations provenant d'une installation non conforme, d'un réseau d'alimentation ne respectant pas la norme NF EN 50 160, d'un usage anormal ou du non respect des prescriptions de ladite notice ne sont pas couvertes par la garantie.

Présenter le présent certificat uniquement en cas de réclamation auprès de votre distributeur ou de votre installateur, en y joignant votre facture d'achat.

Les dispositions des présentes conditions de garantie ne sont pas exclusives du bénéfice au profit de l'acheteur, de la garantie légale pour défauts et vices cachés qui s'appliquent en tout état de cause dans les conditions des articles 1641 et suivants du code civil.

* Ces renseignements se trouvent sur la plaque signalétique située sur le côté droit de l'appareil.

Type de l'appareil* : _____

N° de série* : _____

Nom et adresse du client : _____

Cachet de l'installateur : _____

Riva

Radiateur sèche-serviettes

Electronic radiator - towel rail
Elektryczny Grzejnik Łazienkowy
Radiador seca toallas
Radiador seco-toalhas
Elektronischer Handtuchtrockner
Elektronische radiator voor handdoeken



Vous venez d'acquérir un radiateur sèche-serviettes Riva et nous vous remercions de votre confiance. Conçu et fabriqué dans un souci permanent de perfection, cet appareil vous apportera entière satisfaction pendant de longues années.

Nous vous remercions de lire attentivement cette notice de façon à :

- rendre votre installation conforme aux normes,
- optimiser les performances de fonctionnement de votre appareil.

Notre responsabilité ne saurait être engagée pour des dommages causés par une mauvaise installation ou par le non respect des instructions se trouvant dans ce document.



Pièces détachées
Conseils avant et après-vente



N°Azur 0 810 0 810 45

Prix d'un appel local depuis un poste fixe en France métropolitaine

Fax : 02 38 71 38 89

Depuis l'étranger - tél : 33 2 38 71 38 58

 **Thermor**

www.thermor.fr

ZA Charles Beauhaire • 17, rue Croix Fauchet • BP 46 • 45141 Saint Jean de la Ruelle cedex
International Division • 58, avenue du général Leclerc • 92340 Bourg La Reine
ETT (Espagne) • Av Ragull, 60 • Poligone Industrial • Can Magi • 08190 Sant Cugat del Valle